

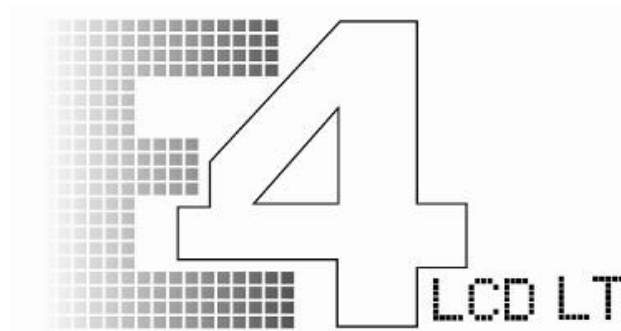

Manuel utilisateur / User Manual



5000 & 6000 VA



Version Française p2



English Version p22



Version Française

Table des matières

1. Consignes importantes de sécurité	4
1-1. Transport.....	4
1-2. Préparation	4
1-3. Installation.....	4
1-4. Utilisation	5
1-5. Entretien, révision et défauts.....	6
1-6. A propos des batteries	6
1-7. Conformité CE	7
2. Installation et configuration	8
2-1. Vue de la face arrière.....	8
2-2. Configuration de l'onduleur	9
3. Utilisation	10
3-1. Utilisation des boutons de la face avant.....	10
3-2. Panneau LCD	12
3-3. Alarmes sonores	13
3-4. Index des abréviations de l'écran LCD.....	13
3-5. Configuration de l'onduleur	14
3-6. Description du mode d'utilisation	16
3-7. Codes de référence des anomalies	17
3-8. Indicateurs d'avertissement	17
4. Dépannage	18
5. Stockage et entretien	19
5-1. Conduite	19
5-2. Stockage	19
6. Spécifications**	20

1. Consignes importantes de sécurité



Veillez strictement appliquer toutes les consignes de sécurité indiquées dans ce manuel. Conservez ce manuel dans un endroit sûr et prenez soigneusement connaissance des instructions suivantes avant d'installer l'unité. N'utilisez pas cette unité avant d'avoir soigneusement pris connaissance de tous les avertissements et de toutes les instructions d'utilisation.

IMPORTANT!

Installer et connecter les onduleurs de façon non-conforme aux règles de l'art désengage Infosec Communication de toute responsabilité

1-1. Transport

- Seul l'emballage initial protège l'onduleur contre les coups et les impacts pendant le transport.

1-2. Préparation

- Une condensation peut se produire lorsque l'onduleur passe d'un environnement froid à un environnement chaud. L'onduleur doit être absolument sec avant d'être installé. Veuillez attendre au moins deux heures pour permettre à l'onduleur de s'acclimater à l'environnement.
- Ne pas installer l'onduleur dans des environnements humides ou près d'eaux courantes. Protéger l'onduleur contre toutes projections de liquides et/ou d'objets divers.
- Ne pas installer l'onduleur dans un endroit où il sera exposé au rayonnement direct du soleil ou près d'un appareil de chauffage.



Ne pas obturer les ouïes d'aération de l'onduleur. Il doit être installé dans un endroit ventilé ou équipé d'une climatisation. Prévoir un espace suffisant de chaque côté de l'appareil pour une bonne ventilation. La température ambiante de la pièce ne doit pas excéder 20°C (0 à 90% humidité relative non-condensée)

1-3. Installation



Pour garantir un fonctionnement normal de l'onduleur, merci de vérifier avant de connecter des appareils à l'onduleur que la terre et le neutre des appareils connectés ne sont pas reliés entre eux (voir schéma 1).



Schéma 1

- ⚠ Si le neutre et la terre sont reliés entre eux, merci d'ajouter un transformateur d'isolation entre l'onduleur et les appareils connectés (voir schéma 2).

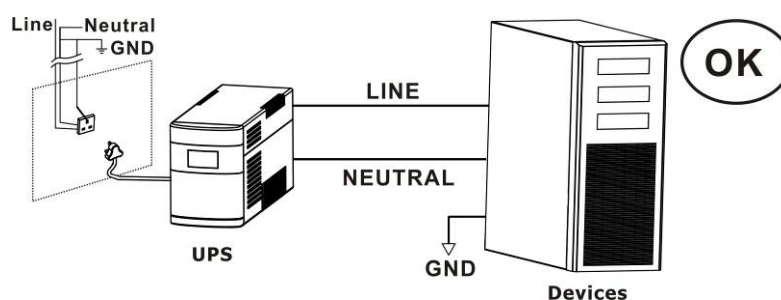

Schéma 2

- ⚠ **NE JAMAIS** connecter le neutre d'entrée et le neutre de sortie. Sinon, cela endommagerait l'onduleur (voir schéma 3).

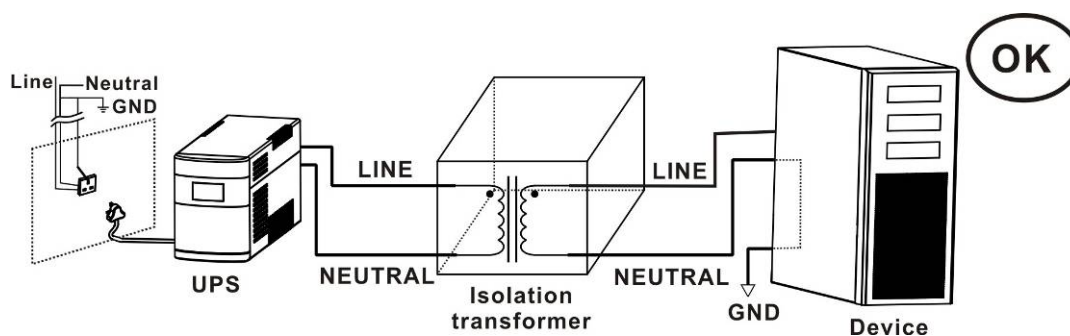

Schéma 3

- Ne pas connecter sur les sorties de l'onduleur des appareils ou des dispositifs qui le surchargeraient (des imprimantes laser, par exemple).
- Ne pas connecter sur les sorties de l'onduleur des appareils domestiques tels que sèche-cheveux.
- Placer les câbles de telle façon qu'ils ne puissent faire trébucher personne.
- L'onduleur peut être installé et mis en service par des personnes qui ne possèdent pas d'expérience sur son fonctionnement.
- Connecter l'onduleur sur une prise de courant antichoc avec terre facilement accessible et près de l'onduleur.
- N'utiliser pour la connexion de l'onduleur à la prise secteur (prise de courant antichoc) que des câbles respectant la norme VDE et portant le marquage CE (les câbles d'ordinateur par exemple).
- N'utiliser pour la connexion des charges à l'onduleur que des câbles respectant la norme VDE et portant le marquage CE.
- Lors de l'installation de l'équipement, s'assurer que la somme des courants de fuite de l'onduleur et des dispositifs connectés ne dépasse pas 3,5 mA.

1-4. Utilisation

- Ne pas déconnecter le câble secteur, sur l'onduleur ou sur la prise secteur (prise de courant antichoc), pendant l'utilisation car cela éliminerait la protection terre du système onduleur et de toutes les charges connectées.
- L'onduleur possède sa propre source interne de courant (batteries). Les sorties de l'onduleur ou son bornier peuvent être sous tension même si l'onduleur n'est pas branché sur la prise secteur.

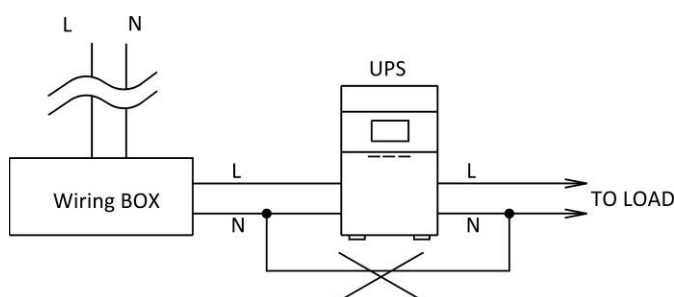
- Afin de complètement déconnecter l'onduleur, appuyer d'abord sur le bouton arrêt puis déconnecter le secteur.
- Protéger l'onduleur contre toutes projections de liquides et/ou d'objets divers.

1-5. Entretien, révision et défauts

- L'onduleur fonctionne avec des tensions dangereuses. Les réparations ne doivent être faites que par du personnel d'entretien qualifié.



Attention - risque d'électrocution. Même après avoir été déconnecté du secteur (prise de courant du secteur), les composants internes de l'onduleur sont encore connectés à la batterie et sont donc toujours sous tension et dangereux.

- Avant de procéder à la révision ou à l'entretien, déconnecter les batteries et vérifier qu'il n'y a aucun courant ou tension dangereuse sur les bornes des condensateurs de haute capacité, tels que les condensateurs du BUS.
- Le remplacement des batteries doit être effectué par du personnel d'entretien qualifié et habilité, prenant les mesures de précaution requises ci-dessous. Les personnes non habilitées ne doivent pas rester à proximité des batteries.



Attention - risque d'électrocution. Le circuit de batterie n'est pas isolé de la tension d'entrée. Des tensions dangereuses peuvent exister entre les bornes de batterie et la terre. Avant de les toucher, vérifier qu'aucune tension n'est présente !

- Afin d'éviter tout risque d'incendie, ne remplacer le fusible qu'avec un fusible du même type et de même ampérage.
- Ne pas désassembler l'onduleur.

1-6. A propos des batteries

- Il est recommandé de faire appel à un personnel qualifié pour remplacer la batterie.
- Ne pas exposer la batterie à une source inflammable, celle-ci risquerait d'exploser.
- **Ne pas ouvrir ni abîmer la batterie !** L'électrolyte, à base d'acide sulfurique, peut être toxique et nocif pour la peau et les yeux. En cas de contact laver abondamment à l'eau et tout vêtement souillé.
- Ne pas jeter la batterie dans un feu. Elle peut exploser. Elle doit faire l'objet d'une collecte sélective et ne pas être jetée avec les ordures ménagères. Se reporter à la législation et aux règlements locaux.
- L'onduleur contient des batteries de grande capacité. Il est donc conseillé de ne pas ouvrir ce compartiment pour éviter tout risque de choc électrique. Si une révision ou un remplacement de la batterie est nécessaire, merci de contacter directement le distributeur.
- La révision des batteries doit être effectuée par un personnel qualifié ayant une parfaite connaissance des précautions de sécurité.

- Une batterie peut causer un choc électrique ou un intense court-circuit. Les précautions suivantes doivent être observées par le technicien lors de l'intervention :
 - ✓ Retirer montres, bagues....
 - ✓ Utiliser des outils à poignées isolées.
 - ✓ Débrancher l'onduleur du secteur avant toute intervention.
 - ✓ Pour remplacer les batteries, utiliser le même nombre et le même type de batterie.

1-7. Conformité CE



Ce logo signifie que le produit CEI est conforme aux exigences imposées par les directives LVD et EMC (relatives aux réglementations associées à la sécurité basse tension et à la compatibilité électromagnétique).

Important



Les onduleurs appartiennent à la catégorie des équipements électriques et électroniques. En fin de vie, ces produits doivent faire l'objet d'une collecte sélective et ne pas être jetés avec les ordures ménagères.

Ce symbole est aussi apposé sur les batteries fournies avec cet appareil, ce qui signifie qu'elles doivent également être remises à un point de collecte approprié.

Prenez contact avec le système de recyclage ou centre de déchets dangereux local pour obtenir l'information adéquate sur le recyclage de la batterie usagée.

2. Installation et configuration

REMARQUE : Inspecter l'unité avant de l'installer. S'assurer que rien n'est endommagé à l'intérieur de l'emballage. Conserver l'emballage original dans un endroit sûr pour une utilisation future.

2-1. Vue de la face arrière

E4 LCD LT 5 et 6 kVA

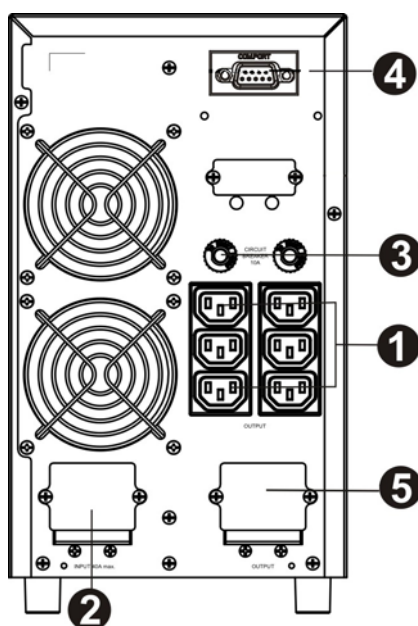

Description de la face arrière

1. Prises de sorties.
2. Alimentation
3. Disjoncteurs de sortie
4. Port de communication RS-232
5. Terminal de sortie

2-2. Configuration de l'onduleur

Étape 1 : Connexion de l'entrée de l'onduleur

Brancher l'onduleur directement sur une prise bipolaire (2P+T), mise à la terre. Ne pas se raccorder sur une rallonge électrique ou un boîtier multiprise.

Étape 2 : Connexion aux sorties de l'onduleur

Connecter simplement les appareils aux prises de sortie. Lors d'une panne de courant, l'onduleur alimentera les appareils connectés.

Étape 3 : Connexion de la communication

Port de communication port : *Port RS-232*

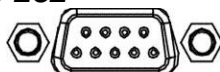

Dans le but de permettre l'arrêt, le démarrage, la gestion de l'onduleur, la surveillance d'état, connecter une extrémité du câble de communication au port RS-232 et l'autre extrémité au port de communication de l'ordinateur. Le logiciel de suivi étant installé, il est possible d'établir sur l'ordinateur l'horaire d'arrêt, de démarrage et de surveillance de l'état de l'onduleur.

Étape 4 : Mettre l'onduleur en marche

Appuyer pendant deux secondes sur le bouton On/Mute (marche/silence) de la face avant pour mettre l'onduleur sous tension.

Remarque : Les batteries se chargent complètement pendant les cinq premières heures de fonctionnement normal. Pendant cette période initiale de charge, les batteries ne peuvent délivrer leur capacité totale.

Étape 5 : Installer le logiciel

Pour obtenir une protection d'ordinateur optimale, installer le logiciel de surveillance de l'onduleur pour entièrement configurer l'arrêt de l'onduleur. Suivre les étapes ci-après pour installer le logiciel de surveillance :

1. Insérer le CD-ROM du logiciel fourni.
2. Suivre les instructions indiquées sur l'écran pour installer le logiciel.
3. Lorsque l'ordinateur redémarre, le logiciel de surveillance va s'afficher sous la forme d'une icône prise située dans la zone de notification, près de l'horloge.

3. Utilisation

3-1. Utilisation des boutons de la face avant

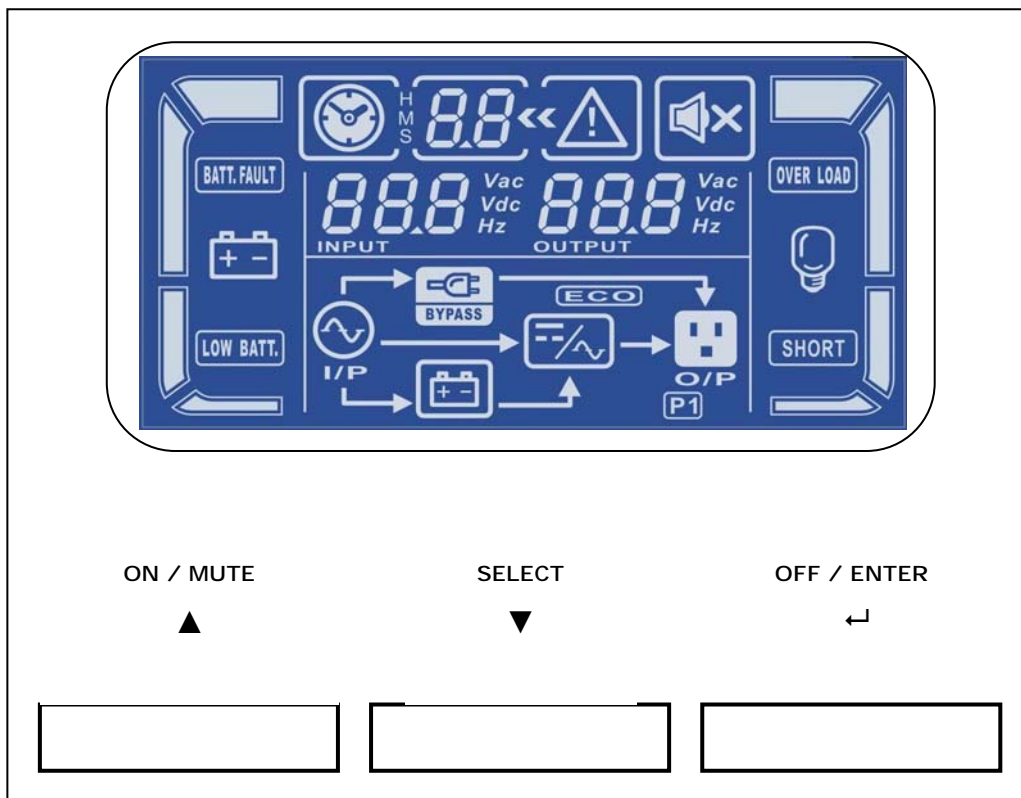





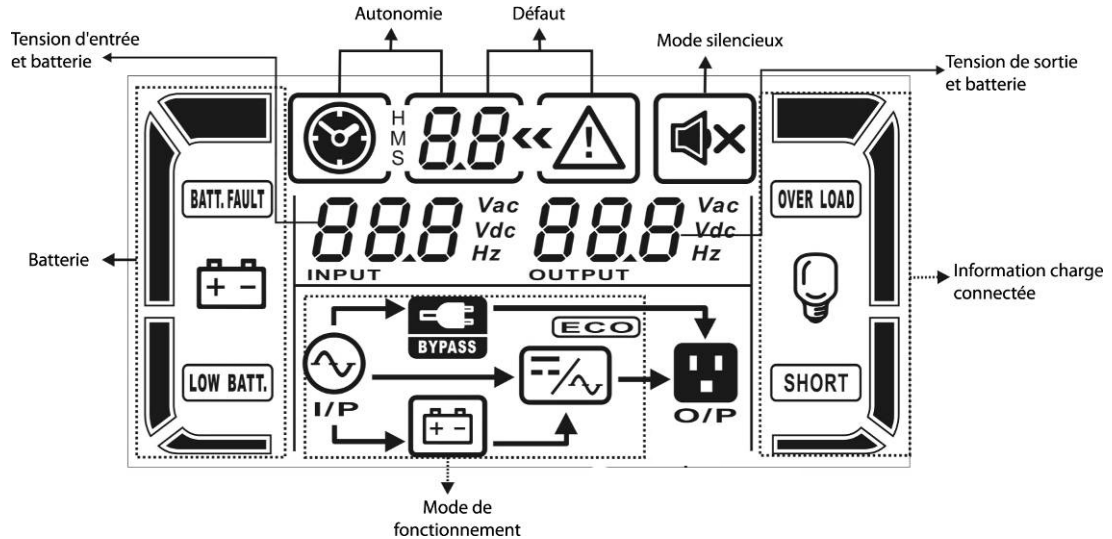



Bouton	Fonction
Bouton ON/Mute	<ul style="list-style-type: none"> ➤ Mise en marche de l'onduleur : Appuyer sur le bouton On/Mute pendant au moins 2 secondes pour mettre l'onduleur en marche. ➤ Arrêt alarme sonore (silence): Après avoir mis l'onduleur en marche en mode batteries, appuyer sur le bouton pendant au moins 5 secondes pour activer ou désactiver le système d'alarme. Ceci ne s'applique pas lorsque des avertissements ou des erreurs se présentent. ➤ Touche flèche descendante : Appuyer sur ce bouton pour afficher la sélection précédente dans le mode de configuration de l'onduleur. ➤ Passage de l'onduleur en mode Autotest : Appuyer pendant 5 secondes sur le bouton ON/Mute pour passer l'onduleur en mode Autotest.
Bouton OFF/Enter	<ul style="list-style-type: none"> ➤ Arrêt de l'onduleur : Appuyer sur ce bouton pendant au moins 2 secondes pour arrêter l'onduleur en mode batteries. En appuyant sur ce bouton, l'onduleur passe en mode Veille ou transfère sur mode By-pass si la configuration By-pass est active. ➤ Touche de confirmation de sélection : Appuyer sur ce bouton pour confirmer la sélection dans le mode de configuration de l'onduleur.
Bouton Select	<ul style="list-style-type: none"> ➤ Changement du message LCD : Appuyer sur ce bouton pour changer le message LCD : tension d'entrée, fréquence d'entrée, tension batteries, tension de sortie et fréquence de sortie. Il reviendra sur l'affichage par défaut après 10 secondes. ➤ Mode Configuration : Appuyer sur ce bouton pendant 5 secondes pour valider le mode «Paramétrages UPS» lorsque l'onduleur est en mode «Arrêt» ou «Standby». ➤ Touche flèche montante : Appuyer sur ce bouton pour afficher la sélection suivante dans le mode de configuration de l'onduleur.
Bouton ON/Mute + Select	<ul style="list-style-type: none"> ➤ Passage en mode By-pass : Lorsque l'alimentation principale est normale, appuyer simultanément et pendant 5 secondes sur les boutons ON/Mute et Select. L'onduleur passe alors en mode By-pass. Cette action ne sera pas effective lorsque la tension d'entrée est en dehors de la plage acceptable.

3-2. Panneau LCD



Écran d'affichage	Fonction
Informations sur l'autonomie	
	Indique le mode autonomie sous la forme d'un pictogramme
	Indique la durée de l'autonomie par des nombres. H : heures, M : minutes, S : secondes
Informations de défaut	
	Indique un avertissement ou un défaut.
	Indique les codes d'avertissement et de défaut. Ces codes sont indiqués en détail dans la section 3-5.
Fonctionnement en mode silence (arrêt alarme sonore)	
	Indique que l'alarme sonore de l'onduleur est désactivée.
Informations sur les tensions de sortie et de batteries	
	Indique la tension de sortie, la fréquence ou la tension des batteries. Vac : tension de sortie, Vdc : tension des batteries, Hz : fréquence
Informations sur la charge	
	Indique le niveau de charge par 0-25 %, 26-50 %, 51-75 %, et 76-100%.
	Indique une surcharge.
	Indique une charge ou une sortie de l'onduleur en court-circuit.
Informations sur le mode de fonctionnement	
	Indique que l'onduleur est connecté au secteur.
	Indique que l'onduleur est en mode batterie.
	Indique que l'onduleur est en mode by-pass.

	Indique que le mode ECO est activé.
	Indique que le circuit Onduleur est en fonctionnement.
	Indique qu'il y a une tension en sortie.
Informations sur les batteries	
	Indique le niveau de batteries par 0-25 %, 26-50 %, 51-75 %, et 76-100%.
	Indique un défaut de batteries.
	Indique un niveau bas de batteries et une tension faible de batteries.
Informations sur les tensions d'entrée et de batteries	
	Indique la tension d'entrée, la fréquence ou la tension des batteries du modèle 1K. Vac : tension d'entrée, Vdc : tension des batteries, Hz : fréquence d'entrée
	Indique la tension et le courant de charge et décharge des batteries (A) (seulement sur le modèle 2K)

3-3. Alarmes sonores

Mode Batteries	Signal toutes les 4 secondes
Batteries faibles	Signal toutes les secondes
Surcharge	Deux signaux toutes les secondes
Défaut	Signal continu
Mode By-pass	Signal toutes les 10 secondes

3-4. Index des abréviations de l'écran LCD

Abréviation	Contenu de l'affichage	Signification
ENA	<i>ENR</i>	Activé
DIS	<i>dI S</i>	Désactivé
ESC	<i>ESC</i>	Echap.
HLS	<i>HLS</i>	Limite haute de tension
LLS	<i>LLS</i>	Limite basse de tension
BAT	<i>bAt</i>	Batteries
CF	<i>CF</i>	Convertisseur de fréquence
TP	<i>tP</i>	Température
CH	<i>CH</i>	Chargeur

3-5. Configuration de l'onduleur

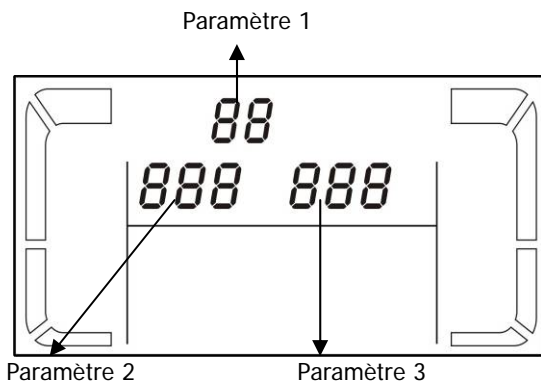

3 paramètres permettent de configurer l'onduleur:

Paramètre 1 est pour les différentes alternatives. Il y a 6 programmes à programmer. Référez-vous au tableau ci-dessous.

Paramètres 2 et 3 concernent la configuration des options et des valeurs pour chaque programme.

● 01: Configuration de la tension de sortie

Interface	Valeur
	<p>Pour les modèles 208/220/230/240 VAC, le choix de la tension de sortie est :</p> <p>208 : donne une tension de sortie de 208 VAC 220 : donne une tension de sortie de 220 VAC 230 : donne une tension de sortie de 230 VAC 240 : donne une tension de sortie de 240 VAC</p> <p>Pour les modèles 104/110/115/120 VAC, le choix de la tension de sortie est :</p> <p>104 : donne une tension de sortie de 104 VAC 110 : donne une tension de sortie de 110 VAC 115 : donne une tension de sortie de 115 VAC 120 : donne une tension de sortie de 120 VAC</p>

● 02: Activation/désactivation du convertisseur de fréquence

Interface	Valeur
	<p>Paramètre 2&3 : Activation/désactivation du mode convertisseur. Choisissez l'une de ces 2 options :</p> <p>CF ENA : active le mode convertisseur CF DIS : désactive le mode convertisseur</p>

● 03 : configuration de la fréquence de sortie

Interface	Valeur
	<p>Il est possible de configurer la fréquence initiale en mode Batteries :</p> <p>BAT 50 : donne une fréquence de sortie de 50 Hz BAT 60 : donne une fréquence de sortie de 60Hz</p> <p>Lorsque le mode convertisseur est activé, il est possible de sélectionner les fréquences de sortie suivantes :</p> <p>CF 50 : donne une fréquence de sortie de 50 Hz CF 60 : donne une fréquence de sortie de 60Hz</p>

● **04: activation/désactivation du mode ECO**

Interface	Valeur
	<p>ENA : active le mode ECO DIS : désactive le mode ECO</p>

● **05 : configuration de la plage de tension du mode ECO**

Interface	Valeur
	<p>Appuyer sur la touche ascendante ou sur la touche descendante pour régler la tension haute et la tension basse désirées.</p> <p>HLS : Limite haute de tension en mode ECO pour le paramètre 2. La plage de réglage pour le paramètre 3 se situe entre +7V et +24 V de la tension nominale.</p> <p>LLS : Limite basse de tension en mode ECO pour le paramètre 2. La plage de réglage pour le paramètre 3 se situe entre -7V et -24 V de la tension nominale.</p>

● **06: Activation/désactivation du mode By-pass lorsque l'onduleur est à l'arrêt**

Interface	Valeur
	<p>ENA : active le mode By-pass DIS : désactive le mode By-pass</p>

● **07: configuration de la plage de tension de By-pass**



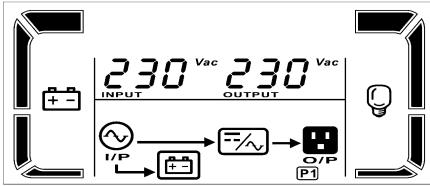
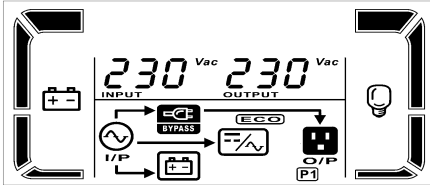
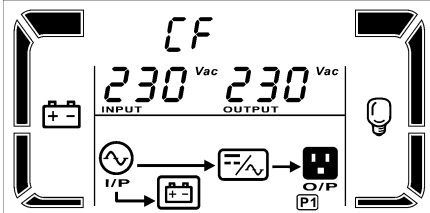
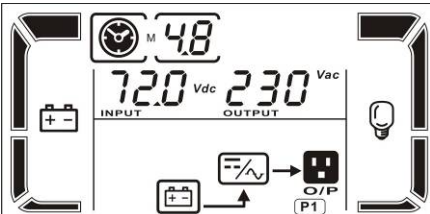
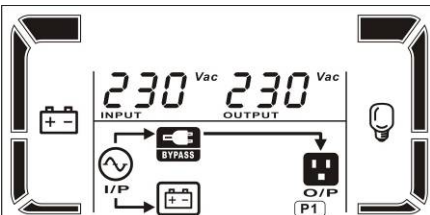
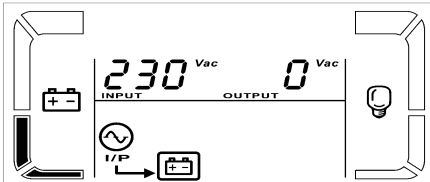

Interface	Valeur
	<p>Appuyer sur la touche ascendante ou sur la touche descendante pour régler la tension haute et la tension basse désirées.</p> <p>HLS : Limite haute de tension en mode By-pass LLS : Limite basse de tension en mode By-pass</p> <p>Pour les modèles 208/220/230/240 VAC : 220-264: réglage de la limite haute de tension de 220 à 264VAC 170-220: réglage de la limite basse de tension de 170 à 220VAC</p> <p>Pour les modèles 110/115/120/127 VAC : 120-132: réglage de la limite haute de tension de 120 à 140VAC 85-115: réglage de la limite basse de tension de 85 à 115 VAC</p>

● **00: Quitter**









3-6. Description du mode d'utilisation

Mode d'utilisation	Description	Écran LCD
Mode On-line	Lorsque la tension d'entrée se trouve dans la plage acceptable, l'onduleur fournit en sortie une alimentation sinusoïdale pure et stable. En mode On-line, l'onduleur charge également les batteries.	
Mode ÉCO	Mode économie d'énergie : Lorsque la tension d'entrée se trouve dans la plage acceptable, l'onduleur va by-passer la tension de sortie pour économiser l'énergie.	
Mode Convertisseur de fréquence	Lorsque la fréquence d'entrée se trouve entre 40 Hz et 70 Hz, l'onduleur peut être réglé sur une fréquence de sortie constante de 50 Hz ou 60 Hz. Dans ce mode, l'onduleur continuera de charger les batteries.	
Mode Batterie	L'onduleur passe en mode batterie lorsque la tension d'entrée est en dehors de la plage acceptable ou lors d'une panne de courant. L'alarme sonore se déclenche toutes les 4 secondes. L'onduleur va alimenter la sortie à partir des batteries.	
Mode By-pass	Lorsque la tension d'entrée se trouve dans la plage acceptable mais que l'onduleur est surchargé, l'onduleur va passer en mode By-pass. Le mode By-pass peut aussi être sélectionné manuellement en face avant. L'alarme sonne toutes les 10 secondes.	
Mode Veille	L'onduleur est arrêté et il n'y a pas d'alimentation en sortie, mais les batteries sont toujours chargées.	

3-7. Codes de référence des anomalies



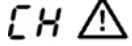







Nature du défaut	Code du défaut	Icone	Nature du défaut	Code du défaut	Icone
Défaut démarrage BUS	01	x	Tension onduleur faible	13	x
Surtension BUS	02	x	Court-circuit sortie onduleur	14	
Sous tension BUS	03	x	Tension batteries trop haute	27	
Déséquilibre BUS	04	x	Tension batteries trop basse	28	
Défaut démarrage programme onduleur	11	x	Température trop élevée	41	x
Tension onduleur élevée	12	x	Surcharge	43	

3-8. Indicateurs d'avertissement

Avertissement	Icone (clignotant)	Alarme sonore
Batteries faibles		Signal toutes les secondes
Surcharge		Deux signaux toutes les secondes
Les batteries ne sont pas connectées.		Signal toutes les secondes
Surcharge		Signal toutes les secondes
Connexion entrée incorrecte (inversion phase/neutre)		Signal toutes les secondes
Température trop élevée		Signal toutes les secondes
Défaillance chargeur		Signal toutes les secondes
En dehors de la plage de tension By-pass		Signal toutes les secondes

4. Dépannage

Utiliser le tableau ci-dessous lorsque l'onduleur ne fonctionne pas correctement.

Symptôme	Cause possible	Remèdes
Pas d'indication et alarme bien que le secteur soit normal.	L'alimentation AC n'est pas correctement connectée.	Vérifier que le cordon d'alimentation est solidement connecté au secteur.
	L'alimentation AC est connectée sur la sortie de l'onduleur.	Brancher correctement le cordon d'alimentation AC dans la prise d'alimentation AC.
L'icône  et  clignotent sur l'écran LCD et l'alarme sonne toutes les secondes.	Les conducteurs phase et neutre de l'entrée de l'onduleur sont inversés.	Inverser les conducteurs phase et neutre
Les icônes  et  clignotent sur l'écran LCD et l'alarme sonne toutes les secondes.	Les batteries ne sont pas correctement connectées.	Vérifier que toutes les batteries sont correctement connectées.
Le code de défaut 27 est affiché, l'icône  s'allume sur l'écran LCD et l'alarme sonne en continu.	La tension des batteries est trop haute ou le chargeur est défectueux.	Contactez votre distributeur.
Le code de défaut 28 est affiché, l'icône  s'allume sur l'écran LCD et l'alarme sonne en continu.	La tension des batteries est trop basse ou le chargeur est défectueux.	Contactez votre distributeur.
Les icônes  et  clignotent sur l'écran LCD et l'alarme sonne toutes les secondes.	L'onduleur est surchargé.	Délester les charges en excès sur la sortie de l'onduleur.
	L'onduleur est surchargé. Les dispositifs connectés à l'onduleur sont alimentés directement par le réseau électrique au travers du By-pass.	Délester les charges en excès sur la sortie de l'onduleur.
	Après plusieurs défauts de surcharge, l'onduleur est verrouillé en mode By-pass. Les dispositifs connectés sont alimentés directement par le réseau.	Délester d'abord les charges en excès sur la sortie de l'onduleur, puis arrêter l'onduleur et le remettre en marche.
Le code de défaut 43 est affiché, l'icône  s'allume sur l'écran LCD et l'alarme sonne en continu.	L'onduleur s'arrête automatiquement en raison d'une surcharge sur la sortie de l'onduleur.	Délester les charges en excès sur la sortie de l'onduleur et redémarrer l'onduleur.
Le code de défaut 14 est affiché, l'icône  s'allume sur l'écran LCD et l'alarme sonne en continu.	L'onduleur s'arrête automatiquement en raison d'un court-circuit sur la sortie de l'onduleur.	Vérifier le câblage de sortie et vérifier que les dispositifs connectés ne sont pas en court-circuit.

Le code de défaut indiqué est 1, 2, 3, 4, 11, 12, 13 et 41 sur l'écran LCD et l'alarme sonne en continu.	Un défaut interne à l'onduleur s'est produit. Il y a deux situations possibles : 1. La charge est toujours alimentée mais directement par l'alimentation AC au travers du By-pass. 2. La charge n'est plus alimentée.	Contactez votre distributeur.
La durée de secours des batteries est plus courte que la valeur nominale.	Les batteries ne sont pas complètement chargées.	Recharger les batteries pendant au moins 5 heures et vérifier leur capacité. Si le problème persiste, contactez votre distributeur.
	Les batteries sont défectueuses.	Contactez votre distributeur pour remplacer les batteries.

5. Stockage et entretien

5-1. Conduite

L'onduleur E4 LCD LT ne contient aucune pièce nécessitant une intervention de la part de l'utilisateur. Les batteries doivent être remplacées lorsque leur durée de vie (de 3 à 5 ans dans une température ambiante de 25°C) a été dépassée. Contactez votre distributeur pour cela.



En fin de vie, les batteries doivent faire l'objet d'une collecte sélective et ne pas être jetés avec les ordures ménagères.

5-2. Stockage

Charger les batteries pendant 5 heures avant de les stocker. L'onduleur doit être stocké couvert et en position droite dans un endroit frais et sec. En cours de stockage, recharger les batteries conformément au tableau suivant :

Température de stockage	Fréquence de chargement	Temps de charge
-25°C à 40°C	Tous les 3 mois	1 à 2 heures
40°C à 45°C	Tous les 2 mois	1 à 2 heures

6. Spécifications**

		E4 LCD LT 5K	E4 LCD LT 6K
Puissance*		5000 VA / 4200 W	6000 VA / 4200 W
CARACTERISTIQUES EN ENTREE			
Plage de tension basse	Transfert mode batterie	175VAC /150VAC/130VAC/110VAC ± 5 %	
	Retour mode normal	180 VAC ± 5%	
Plage de tension haute	Transfert mode batterie	280 VAC ± 5 % ou 150 VAC ± 5 %	
	Retour mode normal	270 VAC ± 5 % ou 145 VAC ± 5 %	
Fréquence		47 ~ 53 Hz or 57 ~ 63 Hz (Auto détection)	
Phase		Monophasé + terre	
Facteur de puissance		≥ 0.98	
CARACTERISTIQUES EN SORTIE			
Régulation de tension (mode batterie)		± 1%	
Plage de fréquence (Plage synchronisée)		47.5 ~ 52.5 Hz ou 57.5 ~ 62.5Hz	
Plage de fréquence (mode batterie)		50 Hz ± 0.25 Hz ou 60Hz ± 0.3 Hz	
Facteur de crête		3:1	
Distorsion harmonique		≤ 4 % THD (charge linéaire) ≤ 7 % THD (charge non linéaire)	
Temps de transfert	Mode secteur au mode batt.	Zéro	
	Onduleur ou bypass	4 ms (Typique)	
Forme d'onde		Onde sinusoïdale pure	
RENDEMENT			
Mode secteur		90%	
Mode batterie		87%	
BATTERIE			
Type de batteries		12V / 10Ah	
Nombre		8	
Courant		1.0 A	
Tension		109 VDC ±1%	
AFFICHAGE			
Ecran LCD		Etat de l'onduleur, niveau de charge/batterie, tension entrée/sortie, décompte autonomie & défauts	
ALARMES SONORES			
Mode batterie		Signal toutes les 4 secondes	
Batterie faible		Signal toutes les secondes	
Surcharge		Signal toutes les 1/2 secondes	

Défaut	Signal continu	
CARACTERISTIQUES PHYSIQUES		
Dimensions P X L X H (mm)	421 X 190 X 318	
Poids (kg)	37	
ENVIRONNEMENT		
Humidité (sans condensation)	0-90 % RH @ 0- 45°C	
Niveau sonore	< 55dB à 1 mètre	
COMMUNICATION		
Port de communication	RS 232	
NORMES		
Standard	CE RoHS	
INFOS COMMERCIALES		
Garantie	2 ans	
Codes-barres	3700085 67105 4	3700085 67106 1

* Réduire la capacité à 80% lorsque la tension de sortie est réglée sur 208 Vac.

**Les spécifications des produits peuvent être modifiées sans avis préalable.



English Version

Table of Contents

1. Important Safety Instructions:	24
1-1. Transportation	24
1-2. Preparation	24
1-3. Installation.....	24
1-4. Operation	25
1-5. Maintenance, servicing and faults.....	26
1-6. About batteries:	26
1-7. CE conformity:	27
2. Installation and setup	28
2-1. Rear panel view	28
2-2. Setting up the UPS	29
3. Operations	30
3-1. Front panel button operation.....	30
3-2. LCD Panel	31
3-3. Audible Alarm.....	32
3-4. LCD display wording index	32
3-5. UPS Setting	33
3-6. Operating Mode Description	35
3-7. Faults Reference Code	35
3-8. Warning indicator	36
4. Troubleshooting	37
5. Storage and Maintenance	38
5-1. Operation	38
5-2. Storage	38
6. Specifications	39

1. Important Safety Instructions:



Please strictly comply with all operating instructions in this manual strictly. Keep this manual in a safe place and read the following instructions carefully before installing the unit. Do not operate this unit before carefully reading all warnings and operating instructions.

IMPORTANT!

Installing and connecting UPSs in a way that does not comply with accepted practices releases Infosec Communication from any liability.

1-1. Transportation

- Only transport the UPS system in the original package to protect against shock and impact.

1-2. Preparation

- Condensation may occur if the UPS system is moved directly from a cold to warm environment. The UPS system must be absolutely dry before being installed. Please allow at least two hours for the UPS system to acclimatize to the environment.
- Do not install the UPS system near water or in damp environments.
- Do not install the UPS system where it would be exposed to direct sunlight or near a heater.



Do not block air ventilation holes in the UPS housing. The UPS must be installed in a location with good ventilation or with air-conditioning. Ensure enough space on each side for ventilation. Ideally, the room temperature doesn't exceed 20°C and 0-90% non-condensing humidity.

1-3. Installation

 To guarantee UPS normal operation, before connecting devices to the UPS, please verify that ground and neutral lines of the connected devices are not short circuited (see figure 1).

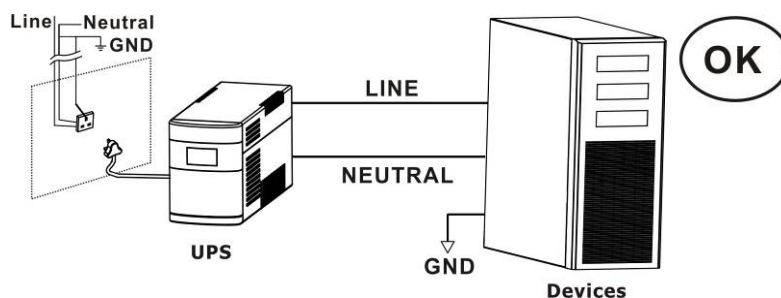

Figure 1

⚠ If neutral line and ground line are short circuited, please add isolation transformer between UPS and devices (see figure 2).

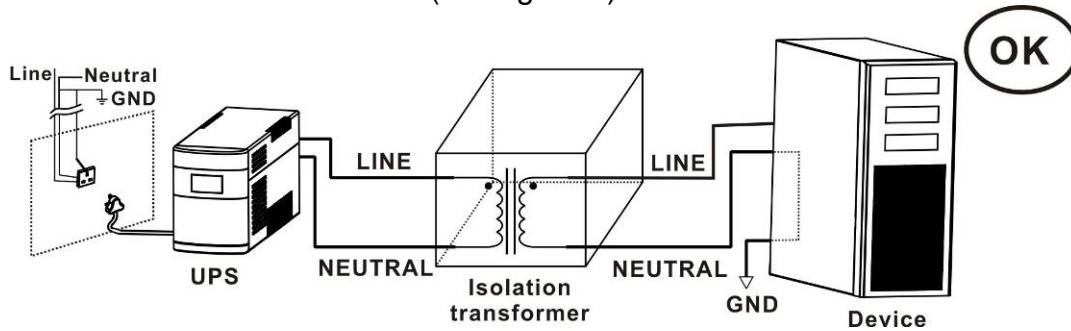

Figure 2

⚠ **Never** connect neutral line of input to neutral line of output. Otherwise, it will cause the damage of the UPS (see figure 3).

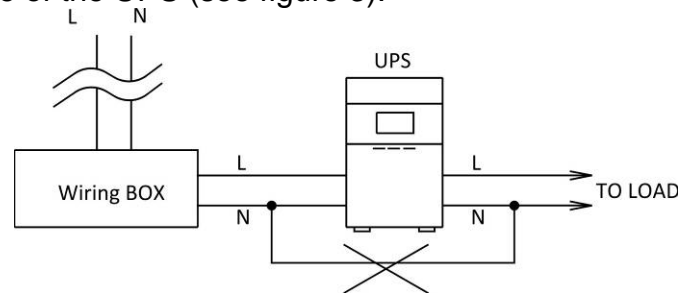

Figure 3

- Do not connect appliances or devices which would overload the UPS system (e.g. laser printers) to the UPS outlets.
- Do not connect domestic appliances such as hair dryers to UPS outlets.
- Place cables in such a way that no one can step on or trip over them.
- The UPS can be operated by individuals with no previous experience.
- Only connect the UPS system to an earthed shockproof power outlet which must be easily accessible and close to the UPS system.
- Only use a VDE-tested, CE-marked mains cable (e.g. the mains cable of your computer) to connect the UPS system to the mains outlet (shockproof power outlet).
- Only use VDE-tested, CE-marked power cables to connect loads to the UPS system.
- When installing the equipment, you should ensure that the sum of UPS leakage current and connected devices does not exceed 3.5mA.

1-4. Operation

- Do not disconnect the mains cable on the UPS system or the mains outlet (shockproof power outlet) during operations since this would cancel the protective earthing of the UPS system and of all connected loads.
- The UPS system has its own, internal current source (batteries). The UPS outlets or terminal block may be electrically live even if the UPS system is not connected to the mains outlet.
- In order to fully disconnect the UPS system, first press the OFF/Enter button to disconnect the mains.
- Prevent any fluids or other foreign objects from entering of the UPS system.

1-5. Maintenance, servicing and faults

- The UPS system operates with hazardous voltages. Repairs may only be carried out by qualified maintenance personnel.



Caution - Risk of electric shock. Even after the unit is disconnected from the mains (mains outlet) components inside the UPS system are still connected to the battery and electrically live and dangerous.

- Before carrying out any servicing and/or maintenance, disconnect the batteries and check that there is no current and no hazardous voltage in the high capability capacitor terminals such as BUS-capacitors.
- Only people who are familiar with batteries and with the required precautionary measures may replace the batteries and supervise operations. Unauthorized persons must be kept well away from the batteries.



Caution - Risk of electric shock. The battery circuit is not isolated from the input voltage. Hazardous voltages may occur between the battery terminals and the ground. Before touching, please check that no voltage is present!

- Only replace the fuse with the same type and amperage in order to avoid fire hazards.
- Do not dismantle the UPS system.

1-6. About batteries:

- It is recommended that a qualified technician change the battery.
- Do not dispose of the battery in a fire as it may explode.
- **Do not open or damage the battery!** The electrolyte, fundamentally sulphuric acid, can be toxic and harmful to the skin and eyes. If you come into contact with it, wash thoroughly with water and clean dirtied clothes.
- Do not throw the battery into a fire. It may explode. It has to be disposed of separately at the end of its useful life. Refer to local legislation and regulations.
- The UPS contains large-capacity batteries. To avoid any danger of electric shock do not open it/them. If a battery needs servicing or has to be replaced, please contact the distributor.
- Servicing should be performed or supervised by competent personnel who take the necessary precautions. Keep unauthorized personnel away from batteries.
- A battery can present a risk of electric shock and cause short circuits. The following precautions should be observed by the qualified technician:
 - ✓ Remove watches, rings or other metal objects from hands.
 - ✓ Use tools with insulated handles.
 - ✓ Disconnect the charging source prior to connecting or disconnecting battery terminals.
 - ✓ When replacing batteries, use the same type and number of sealed lead-acid batteries.

1-7. CE conformity:



This logo means that the IEC product answers to the EMC and LVD standards (regarding to the regulation associated with the electric equipment voltage and the electromagnetic fields).

Important



UPS belong to the electronic and electrical equipment category. At the end of its useful life it must be disposed of separately and in an appropriate manner. This symbol is also affixed to the batteries supplied with this device, which means they too have to be taken to the appropriate place at the end of their useful life.

Contact your local recycling or hazardous waste center for information on proper disposal of the used battery.

2. Installation and setup

NOTE: Before installation, please inspect the unit. Be sure that nothing inside the package is damaged. Please keep the original package in a safe place for future use.

2-1. Rear panel view

E4 LCD LT 5000 – E4 LCD LT 6000

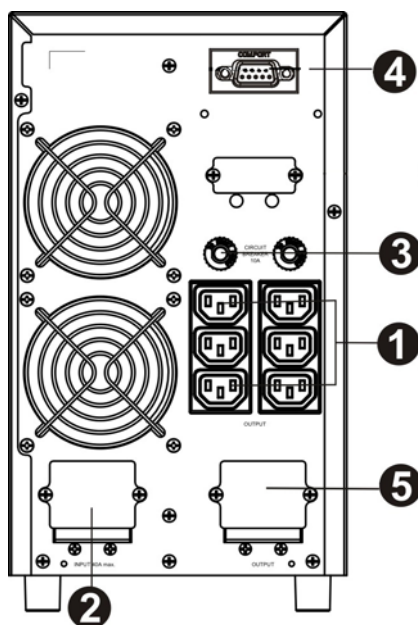

Rear Panel Explanation

1. Output sockets:
2. AC input
3. Input circuit breaker
4. RS-232 communication port
5. Output Terminal

2-2. Setting up the UPS

Step 1: UPS input connection

Plug the UPS into a two-pole, three-wire, grounded receptacle only. Avoid using extension cords. The input plug is a #18*3C.

Step 2: UPS output connection

Simply plug devices to output sockets. During power failure, UPS will provide power to connected devices.

Step 3: Communication connection

Communication port: *RS-232 port*

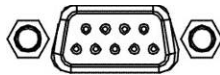

To allow for unattended UPS shutdown/start-up and status monitoring, connect the communication cable one end to the RS-232 port and the other to the communication port of your PC. With the monitoring software installed, you can schedule UPS shutdown/start-up and monitor UPS status through PC.

Step 4: Turn on the UPS

Press the ON/Mute button on the front panel for two seconds to power on the UPS.

Note: The battery charges fully during the first five hours of normal operation. Do not expect full battery run capability during this initial charge period.

Step 5: Install software

For optimal computer system protection, install UPS monitoring software to fully configure UPS shutdown. Please follow the steps below install monitoring software:

1. Insert provided CD-ROM
2. Follow the on-screen instructions to install the software.
3. When your computer restarts, the monitoring software will appear as an orange plug icon located in the system tray, near the clock.

3. Operations

3-1. Front panel button operation

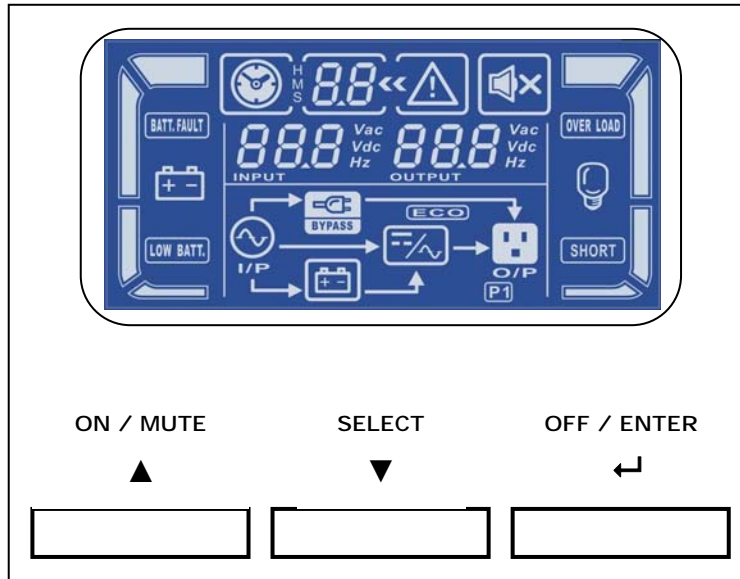



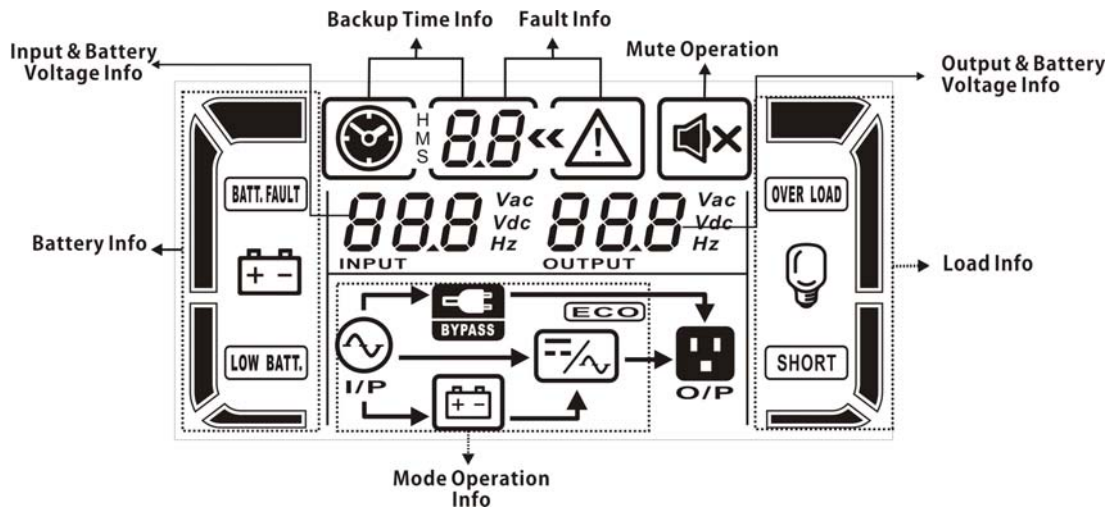

Button	Function
ON/Mute Button	<ul style="list-style-type: none"> ➤ Turn on the UPS: Press and hold ON/Mute button for at least 2 seconds to turn on the UPS. ➤ Mute the alarm: After the UPS is turned on in battery mode, press and hold this button for at least 5 seconds to disable or enable the alarm system. This does not apply in situations where warnings or errors occur. ➤ Down key: Press this button to display previous selection in UPS setting mode. ➤ Switch to UPS self-test mode: Press ON/Mute button for 5 seconds to enter UPS self-testing while in AC mode or ECO mode.
OFF/Enter Button	<ul style="list-style-type: none"> ➤ Turn off the UPS: Press and hold this button for at least 2 seconds to turn off the UPS in battery mode. UPS switches to standby mode, normal power or transfer to bypass mode in the Bypass enable setting by pressing this button. ➤ Confirm selection key: Press this button to confirm selection in UPS setting mode.
Select Button	<ul style="list-style-type: none"> ➤ Switch LCD message: Press this button to change the LCD message for input voltage, input frequency, battery voltage, output voltage and output frequency. It will return to the default display after 10 seconds. ➤ Setting mode: Press and hold this button for 5 seconds to enter UPS setting mode when UPS is in standby mode or bypass mode. ➤ Up key: Press this button to display next selection in UPS setting mode.
ON/Mute + Select Button	<ul style="list-style-type: none"> ➤ Switch to bypass mode: When the main power is normal, press ON/Mute and Select buttons simultaneously for 5 seconds. Then UPS will enter bypass mode. This action will be ineffective when the input voltage is out of acceptable range.

3-2. LCD Panel



Display	Function
Backup time information	
	Indicates the backup time in pie chart form.
	Indicates the backup time in numbers. H: hours, M: minute, S: second
Fault information	
	Indicates a warning or fault.
	Indicates warning and fault codes. These codes are listed in detail in section 3-5.
Mute operation	
	Indicates that the UPS alarm is disabled.
Output & Battery voltage information	
	Indicates the output voltage, frequency or battery voltage. Vac: output voltage, Vdc: battery voltage, Hz: frequency
Load information	
	Indicates the load level by 0-25%, 26-50%, 51-75%, and 76-100%.
	Indicates overload.
	Indicates a load or UPS output short circuit.
Mode operation information	
	Indicates the UPS is connected to the mains.
	Indicates the battery is working.
	Indicates the bypass circuit is working.
	Indicates the ECO mode is enabled.

	Indicates the Inverter circuit is working.
 O/P	Indicates the output is working.
Battery information	
	Indicates the Battery level by 0-25%, 26-50%, 51-75%, and 76-100%.
BATT. FAULT	Indicates a battery fault.
LOW BATT.	Indicates low battery level and low battery voltage.
Input & Battery voltage information	
 INPUT 12 ^{Vac} ^{Vdc} Hz	Indicates the input voltage or frequency. Indicates battery voltage in 1K model. Vac: Input voltage, Hz: input frequency, Vdc: battery voltage
 INPUT ^{Vdc}	Indicates battery charge/discharge voltage and current (A) (only available for 2K model)

3-3. Audible Alarms

Battery Mode	Sounds every 4 seconds
Low Battery	Sounds every second
Overload	Sounds twice every second
Fault	Sounds continuously
Bypass Mode	Sounds every 10 seconds

3-4. LCD display wording index

Abbreviation	Display content	Meaning
ENA	ENR	Enable
DIS	di S	Disable
ESC	ESC	Escape
HLS	HLS	High loss
LLS	LLS	Low loss
BAT	bAt	Battery
CF	CF	Converter
TP	tP	Temperature
CH	CH	Charger

3-5. UPS Setting

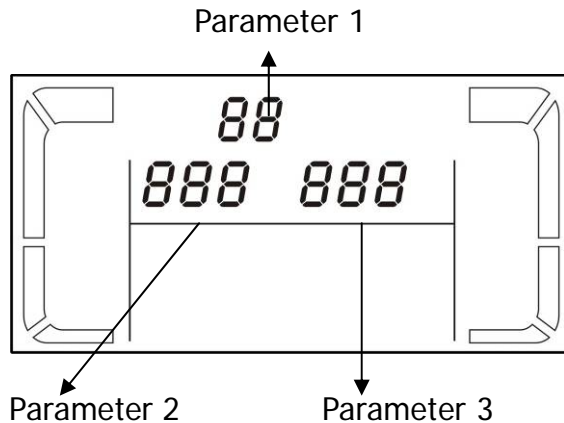

There are three parameters to set up the UPS.

Parameter 1: It's for program alternatives. There are 6 programs to set up. Refer to below table.

Parameter 2 and parameter 3 are the setting options or values for each program.

● 01: Output voltage setting

Interface	Setting
	<p>Parameter 3: Output voltage For 208/220/230/240 VAC models, you may choose the following output voltage: 208: presents output voltage is 208Vac 220: presents output voltage is 220Vac 230: presents output voltage is 230Vac 240: presents output voltage is 240Vac</p> <p>For 104/110/115/120 VAC models, you may choose the following output voltage: 104: presents output voltage is 104Vac 110: presents output voltage is 110Vac 115: presents output voltage is 115Vac 120: presents output voltage is 120Vac</p>

● 02: Converter mode enable/disable

Interface	Setting
	<p>Parameter 2 & 3: Enable or disable converter mode. You may choose the following two options: CF ENA: converter mode is enabled CF DIS: converter mode is disabled</p>

● 03: Output frequency setting

Interface	Setting
	<p>Parameter 2 & 3: Output frequency setting. You may set the initial frequency in battery mode: BAT 50: output frequency is set in 50Hz BAT 60: output frequency is set in 60Hz If converter mode is enabled, you may choose the following output frequency: CF 50: output frequency is set in 50Hz CF 60: output frequency is set in 60Hz</p>

● **04: ECO mode enable/disable**

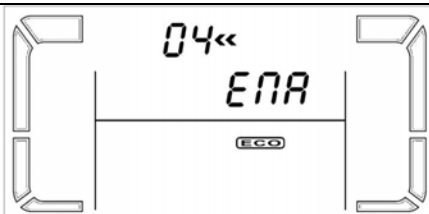
Interface	Setting
	<p>Parameter 3: Enable or disable ECO function. You may choose the following two options:</p> <p>ENA: ECO mode is enabled</p> <p>DIS: ECO mode is disabled</p>

● **05: ECO voltage range setting**

Interface	Setting
	<p>Parameter 2 & 3: Set the acceptable high voltage point and low voltage point for ECO mode by pressing Down key or Up key.</p> <p>HLS: High loss voltage in ECO mode in parameter 2. The setting range in parameter 3 is from +7V to +24V of the nominal voltage.</p> <p>LLS: Low loss voltage in ECO mode in parameter 2. The setting range in parameter 3 is from -7V to -24V of the nominal voltage.</p>

● **06: Bypass function enable/disable when UPS is off**

Interface	Setting
	<p>Parameter 3: Enable or disable Bypass function. You may choose the following two options:</p> <p>ENA: Bypass enable</p> <p>DIS: Bypass disable</p>



● **07: Bypass voltage range setting**

Interface	Setting
	<p>Parameter 2 & 3: Set the acceptable high voltage point and acceptable low voltage point for Bypass mode by pressing the Down key or Up key.</p> <p>HLS: Bypass high voltage point: 230-264: setting the high voltage point in parameter 3 from 230Vac to 264Vac.</p> <p>LLS: Bypass low voltage point: 187-220: setting the low voltage point in parameter 3 from 187Vac to 220Vac</p>



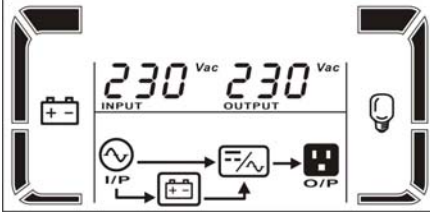
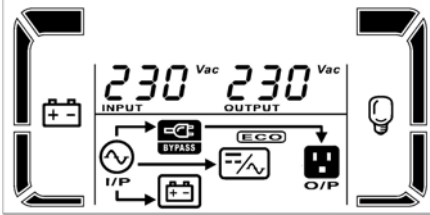
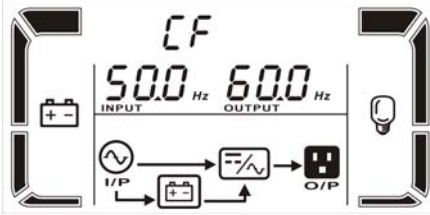

● **08: Input voltage range setting**

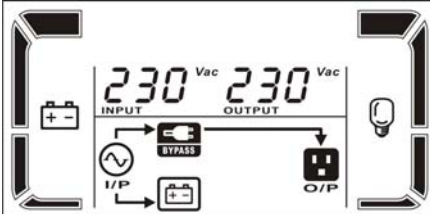
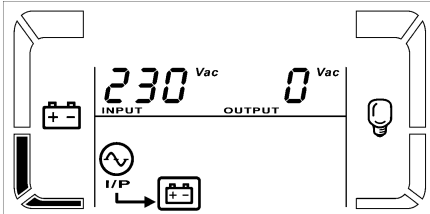
Interface	Setting
	<p>Parameter 2 & 3: Set the acceptable input voltage range for AC mode by pressing the Down key or Up key.</p> <p>HLS: Acceptable maximum input voltage point: 208/270/260: selecting 208Vac, 270Vac, or 260Vac as the maximum input voltage point in parameter 3.</p> <p>LLS: Acceptable minimum input voltage point: 175/185/195: selecting 175Vac, 185Vac, or 195Vac as the minimum input voltage point in parameter 3.</p>







3-6. Operating Mode Description

Operating mode	Description	LCD display
Online mode	When the input voltage is within acceptable range, UPS will provide pure and stable AC power to output. The UPS will also charge the battery at online mode.	
ECO mode	Energy saving mode: When the input voltage is within voltage regulation range, UPS will bypass voltage to output for energy saving.	
Converter mode	When input frequency is within 40 Hz to 70 Hz, the UPS can be set at a constant output frequency, 50 Hz or 60 Hz. The UPS will still charge battery under this mode.	
Battery mode	When the input voltage is beyond the acceptable range or power failure and alarm is sounding every 4 second, UPS will backup power from battery.	
Bypass mode	When input voltage is within acceptable range but UPS is overload, UPS will enter bypass mode or bypass mode can be set by front panel. Alarm is sounding every 10 second.	
Standby mode	UPS is powered off and no output supply power, but still can charge batteries.	

3-7. Faults Reference Code



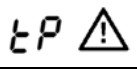
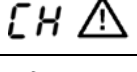







Fault event	Fault code	Icon	Fault event	Fault code	Icon
Bus start fail	01	x	Inverter voltage Low	13	x
Bus over	02	x	Inverter output short	14	
Bus under	03	x	Battery voltage too high	27	
Bus unbalance	04	x	Battery voltage too low	28	
Inverter soft start fail	11	x	Over temperature	41	x
Inverter voltage high	12	x	Over load	43	

3-8. Warning indicator

Warning	Icon (flashing)	Alarm
Low Battery		Sounds every second
Overload		Sounds twice every second
Battery is not connected		Sounds every second
Over Charge		Sounds every second
Faulty wiring		Sounds every second
Over temperature		Sounds every second
Charger failure		Sounds every second
Out of bypass voltage range		Sounds every second

4. Troubleshooting

If UPS system does not operate correctly, please use table below to help solve the problem.

Symptom	Possible cause	Remedy
No indication and alarm even though the main is normal.	The AC input power is not properly connected.	Check that the input power cord is firmly connected to the mains.
	The AC input is connected to the UPS output.	Plug AC input power cord into AC input socket correctly.
The icons  and  flashing on LCD display and alarm sounds every second.	Line and neutral conductors of UPS input are reversed.	Rotate mains power socket by 180° and then connect to UPS system.
The icons  and  flashing on LCD display and alarm sounds every second.	The battery is incorrectly connected.	Check that all batteries are connected properly.
Fault code is shown as 27 and the icon  lights up on LCD display and alarm sounds continuously.	Battery voltage is too high or the charger is faulty.	Contact your dealer.
Fault code is shown as 28 and the icon  lights up on LCD display and alarm sounds continuously.	Battery voltage is too low or the charger is faulty.	Contact your dealer.
The icons  and  flashing on LCD display and alarm sounds twice every second.	UPS is overloaded.	Remove excess loads from UPS output.
	UPS is overloaded. Devices connected to the UPS are fed directly by the electrical network via the Bypass.	Remove excess loads from UPS output.
	After repetitive overloads, the UPS is locked in the Bypass mode. Connected devices are fed directly by the mains.	Remove excess loads from UPS output first, then shut down the UPS and restart it.
Fault code is shown as 43 and the icon  lights up on LCD display and alarm sounds continuously.	The UPS shut down automatically because of overload at the UPS output.	Remove excess loads from UPS output and restart it.
Fault code is shown as 14 and the icon  lights up on LCD display and alarm sounds continuously.	The UPS shut down automatically because short circuit occurs on the UPS output.	Check output wiring and if connected devices are in short circuit status.

Fault code is shown as 1, 2, 3, 4, 11, 12, 13 and 41 on LCD display and alarm sounds continuously.	A UPS internal fault has occurred. There are two possible results: 1. The load is still supplied, but directly from AC power via bypass. 2. The load is no longer supplied with power.	Contact your dealer
Battery backup time is shorter than nominal value	Batteries are not fully charged	Charge the batteries for at least 5 hours and then check capacity. If the problem persists, contact your dealer.
	Batteries are defective	Contact your dealer to replace the battery.
The icon  and the warning code <i>FR</i> flashing on LCD display and alarm sounds every second.	Fan is locked or not working	Check fans and notify dealer!!

5. Storage and Maintenance

5-1. Operation

The E4 LCD UPS system contains no user-serviceable parts. If the battery service life (3~5 years at 25°C ambient temperature) has been exceeded, the batteries must be replaced. In this case, please contact your dealer.



Be sure to deliver the spent battery to a recycling facility or ship it to your dealer in the replacement battery packing material.

5-2. Storage

Before storing, charge the UPS for 5 hours. Store the UPS covered and upright in a cool, dry location. During storage, recharge the battery in accordance with the following table:

Storage Temperature	Recharge Schedule	Charging Time
-25°C - 40°C	Every 3 months	1-2 hours
40°C - 45°C	Every 2 months	1-2 hours

6. Specifications**

		E4 LCD LT 5K	E4 LCD LT 6K
Power*		5000 VA / 4200 W	6000 VA / 4200 W
INPUT			
Low Voltage range	Battery mode transfer	175VAC /150VAC/130VAC/110VAC \pm 5 %	
	Low line comeback	180 VAC \pm 5%	
High Voltage range	Battery mode transfer	280 VAC \pm 5 % or 150 VAC \pm 5 %	
	Low line comeback	270 VAC \pm 5 % or 145 VAC \pm 5 %	
Frequency		47 ~ 53 Hz or 57 ~ 63 Hz (Auto sensing)	
Phase		Single phase with Ground	
Power factor		\geq 0.98	
OUTPUT			
AC voltage regulation (battery mode)		\pm 1%	
Frequency range (synchronized range)		47.5 ~ 52.5 Hz or 57.5 ~ 62.5Hz	
Frequency range (battery range)		50 Hz \pm 0.25 Hz or 60Hz \pm 0.3 Hz	
Crest ratio		3:1	
Harmonic Distortion		\leq 4 % THD (linear load) \leq 7 % THD (nonlinear load)	
Transfer time	AC mode to Batt. mode	Zero	
	Inverter to Bypass	4 ms (Typical)	
Waveform		Pure sine wave	
EFFICIENCY			
AC mode		90%	
Battery mode		87%	
BATTERY			
Type		12V / 10Ah	
Number		8	
Current		1.0 A	
Voltage		109 VDC \pm 1%	
DISPLAY			
LCD panel		UPS status, load/battery level, Input/output voltage, discharge timer & fault conditions	
ALARMS			
Battery mode		Sounding every 4 seconds	
Low battery		Sounding every second	
Overload		Sounding twice every second	
Default		Continuously sounding	

PHYSICAL SPECIFICATIONS		
Dimensions D X W X H (mm)	421 X 190 X 318	
Weight (kg)	37	
ENVIRONMENT		
Humidity (without condensation)	0-90 % RH @ 0- 45°C	
Noise level	< 55dB à 1 mètre	
COMMUNICATION		
Communication port	RS 232	
NORMS		
Standard	CE RoHS	
SALES INFO		
Warranty	2 years	
Gencods	3700085 67105 4	3700085 67106 1

* Reduce capacity to 80% when the output voltage is adjusted to 208VAC.

**Product specifications are subject to change without further notice.